

新人戦の部 幼年(男女混合)(Dコート)

試合時間:本戦1分→延長1分(マスト)

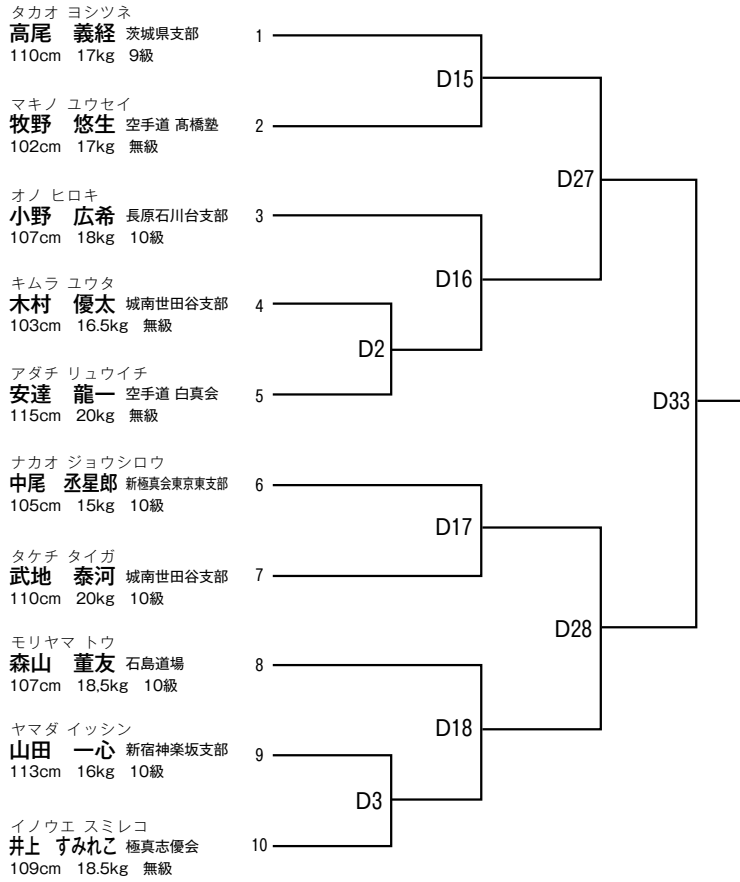

新人戦の部 小学1年男子(9級以下)(Dコート)

試合時間:本戦1分→延長1分(マスト)

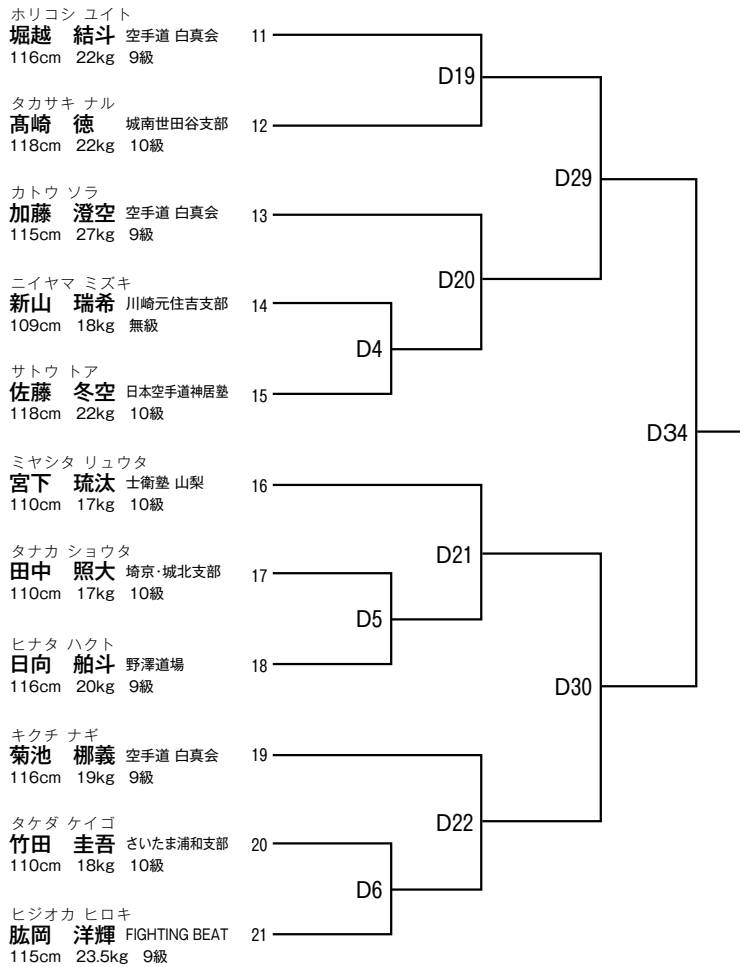

新人戦の部 小学1年女子(9級以下)(Dコート)

試合時間:本戦1分→延長1分(マスト)

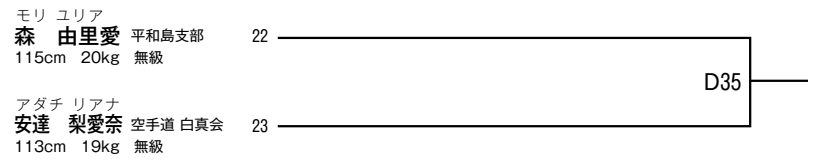

新人戦の部 小学2年男子(8級以下)(Dコート)

試合時間:本戦1分→延長1分(マスト)

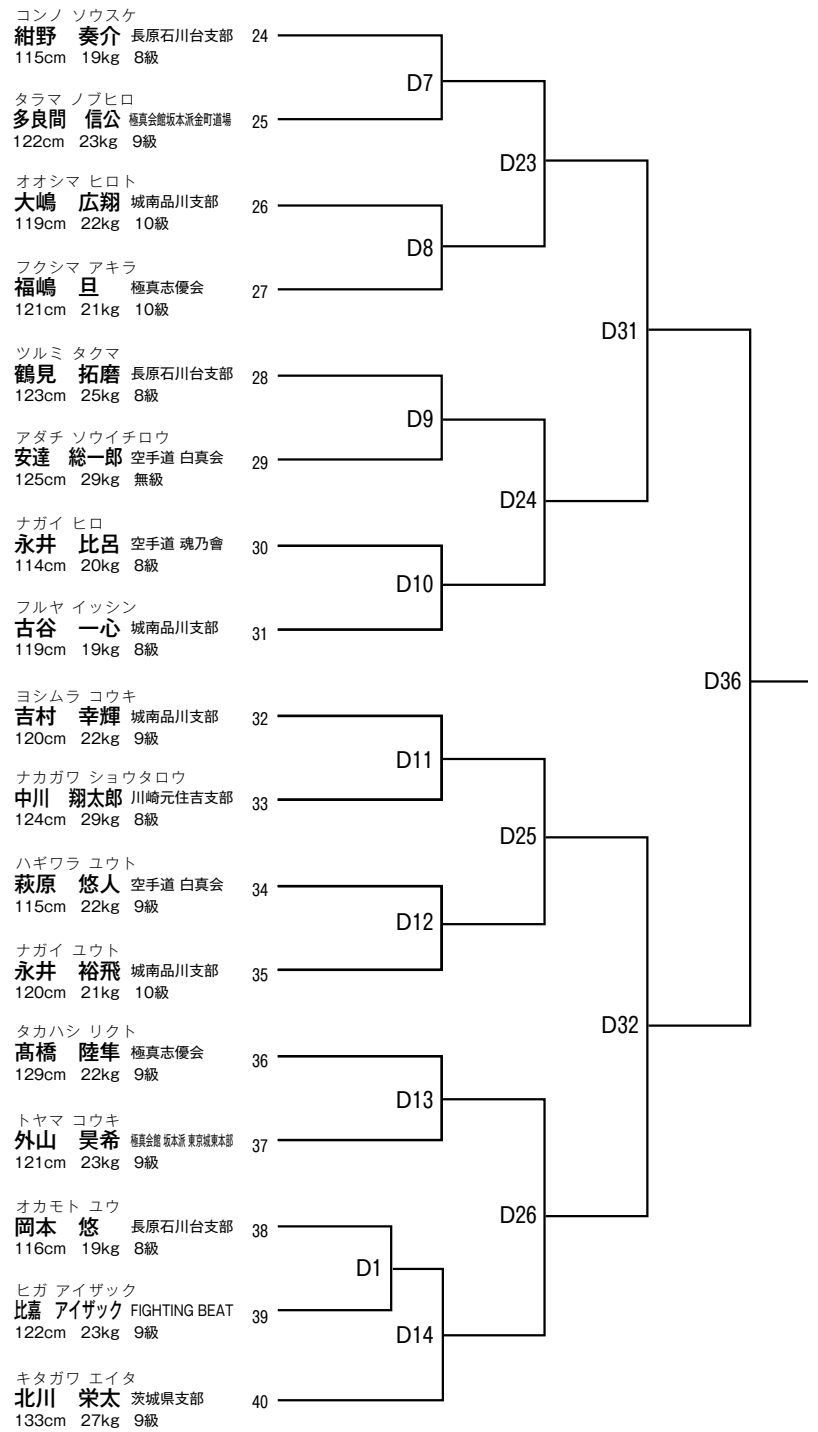

新人戦の部 小学2年女子(8級以下)(Eコート)

試合時間:本戦1分→延長1分(マスト)

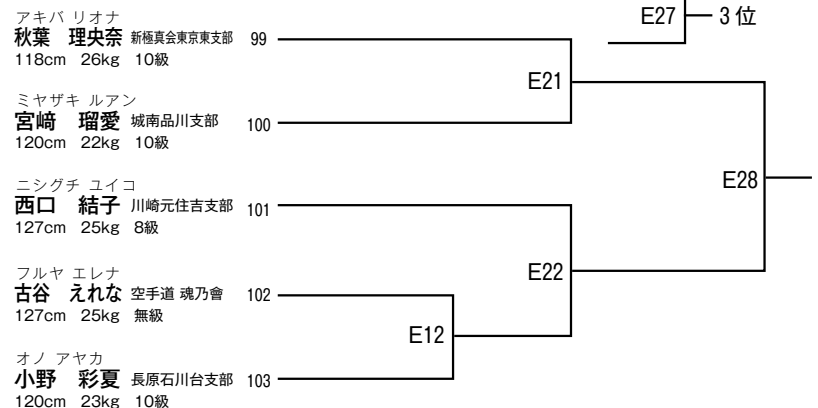

新人戦の部 小学3年男子軽量級(7級以下-30kg)(Eコート)

試合時間:本戦1分30秒→延長1分(マスト)

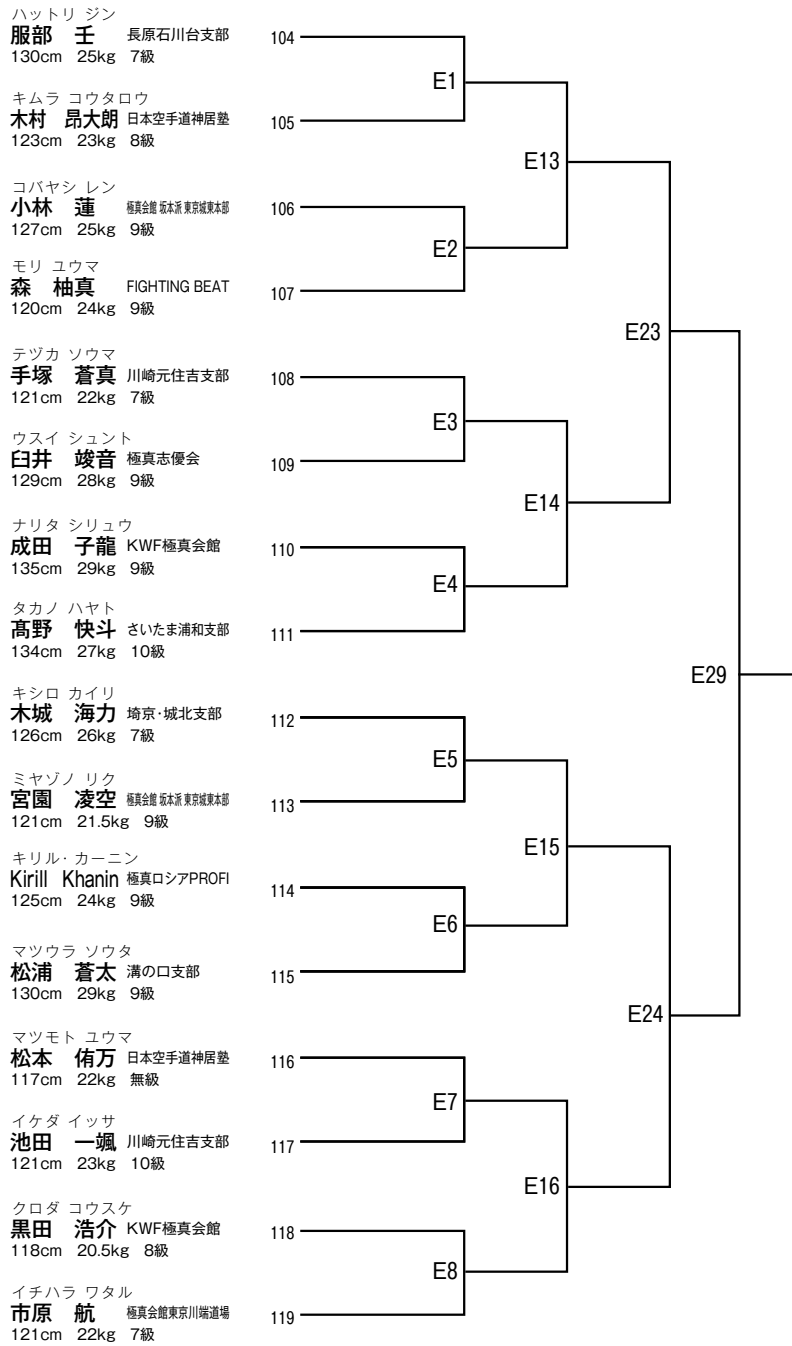

新人戦の部 小学3年男子重量級(7級以下+30kg)(Eコート)

試合時間:本戦1分30秒→延長1分(マスト)

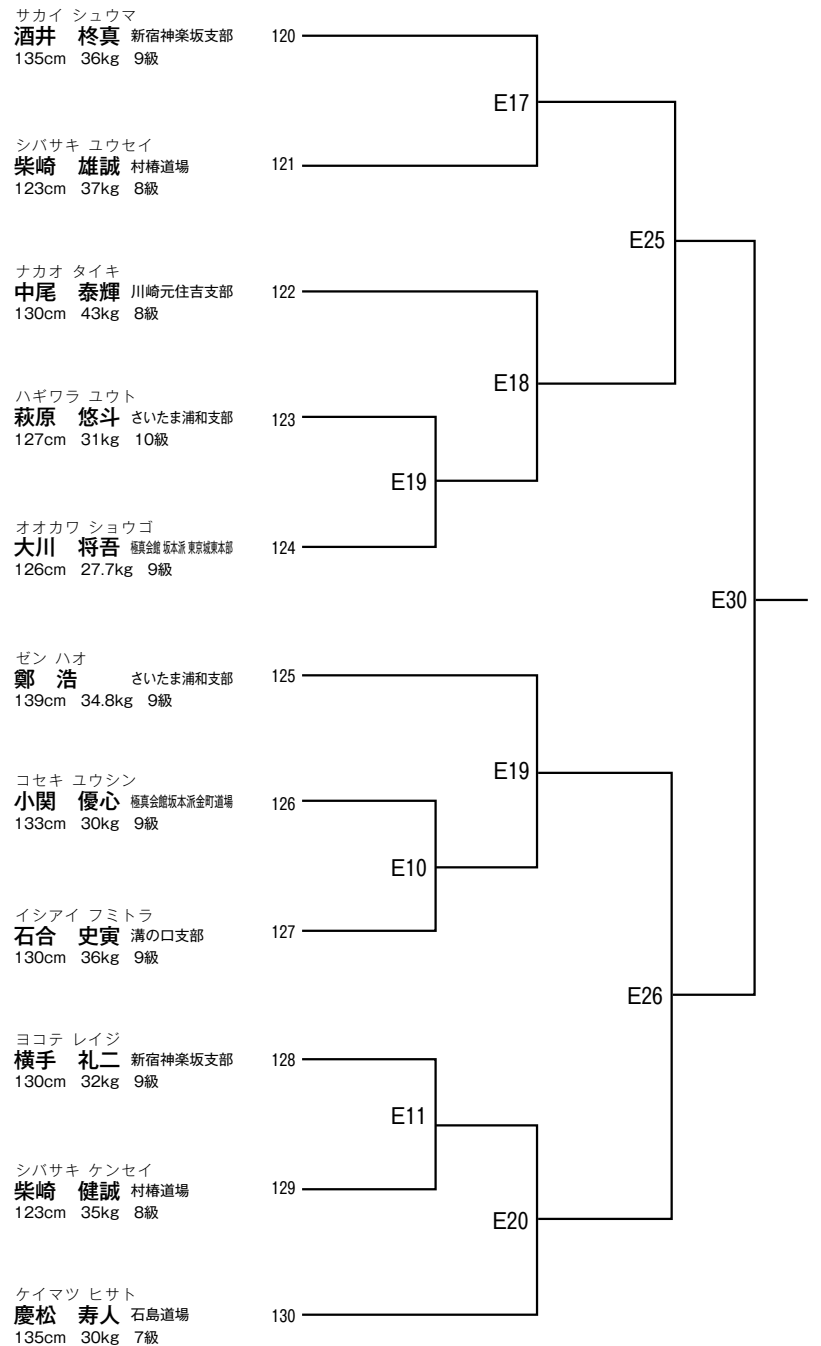

新人戦の部 小学3年女子軽量級(7級以下-30kg)(Cコート)

試合時間:本戦1分30秒→延長1分(マスト)

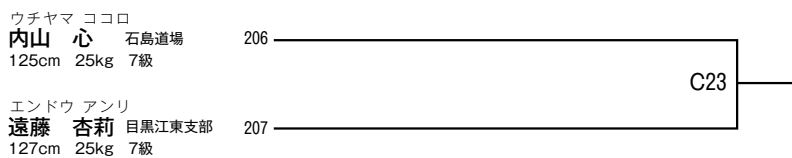

新人戦の部 小学3年女子重量級(7級以下+30kg)(Cコート)

試合時間:本戦1分30秒→延長1分(マスト)

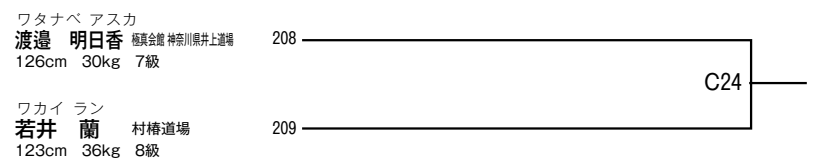

新人戦の部 小学4年男子軽量級(6級以下-33kg)(Cコート)

試合時間:本戦1分30秒→延長1分(マスト)

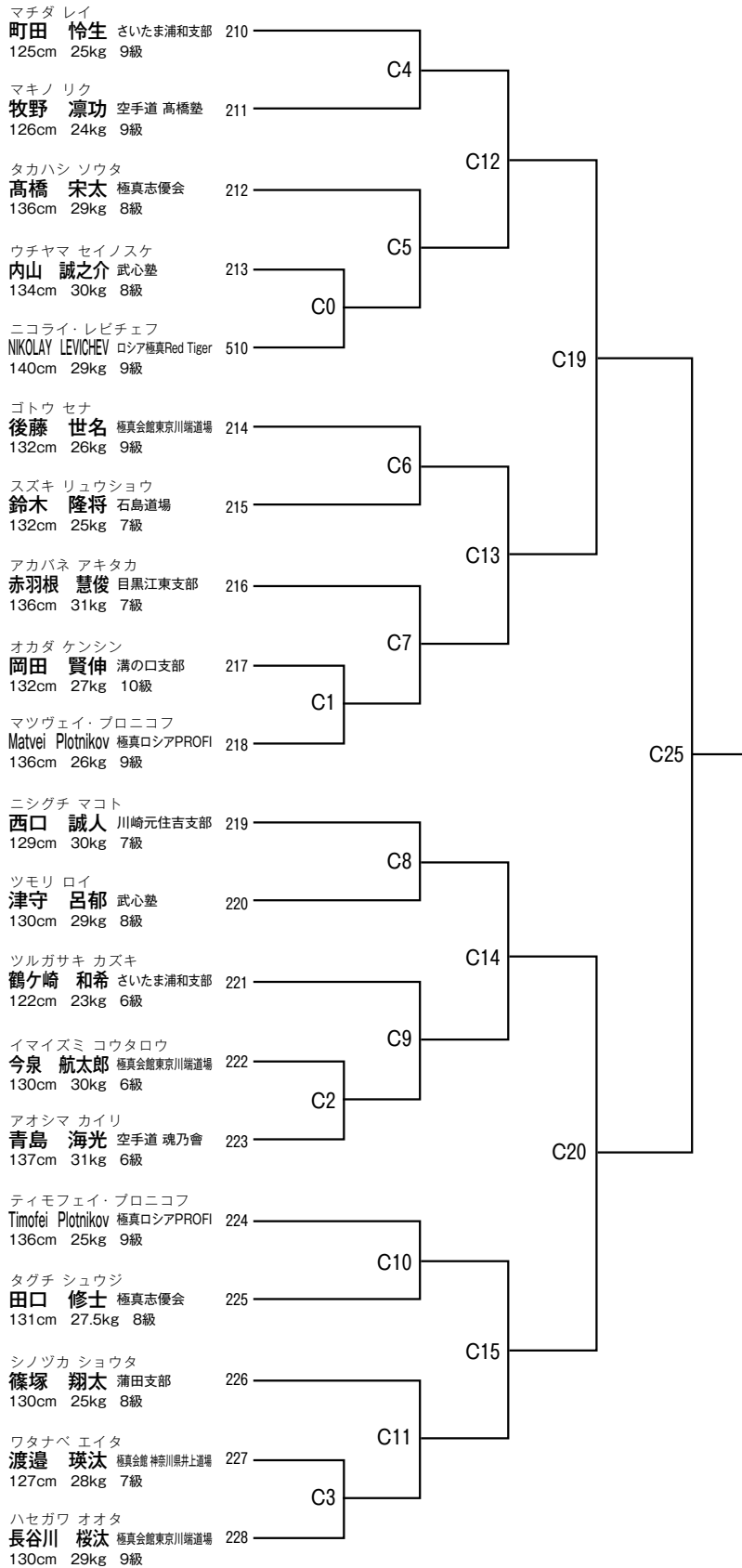

新人戦の部 小学4年男子重量級(6級以下+33kg)(Cコート)

試合時間:本戦1分30秒→延長1分(マスト)

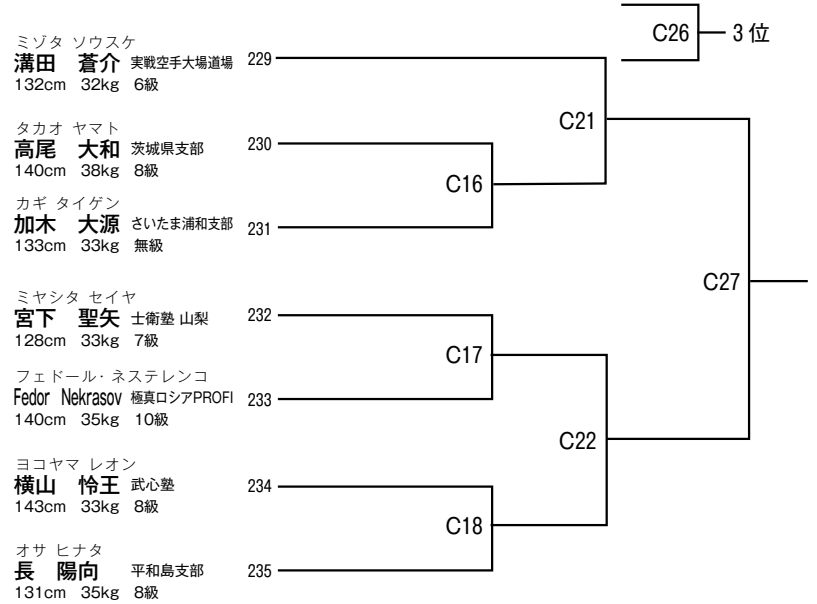

新人戦の部 小学4年女子軽量級(6級以下-33kg)(Bコート)

試合時間:本戦1分30秒→延長1分(マスト)

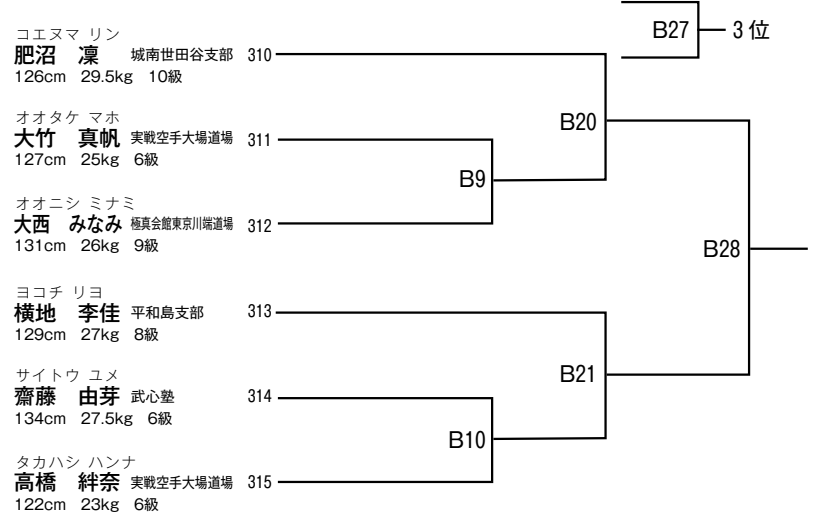

新人戦の部 小学4年女子重量級(6級以下+33kg)(Bコート)

試合時間:本戦1分30秒→延長1分(マスト)

	オオノ カレン 大野 花恋	ソフィア・クライノヴァ Sofia Krainova	クシムラ ユイ 榊村 優衣
オオノ カレン 316 大野 花恋 極真会館 神奈川県井上道場 138cm 41kg 6級		B1	B11
ソフィア・クライノヴァ 317 Sofia Krainova 極真ロシアPROFI 130cm 35kg 8級			B22
クシムラ ユイ 318 榊村 優衣 平和島支部 139cm 33kg 8級			

新人戦の部 小学5年男子軽量級(5級以下-35kg)(Bコート)

試合時間:本戦1分30秒→延長1分(マスト)

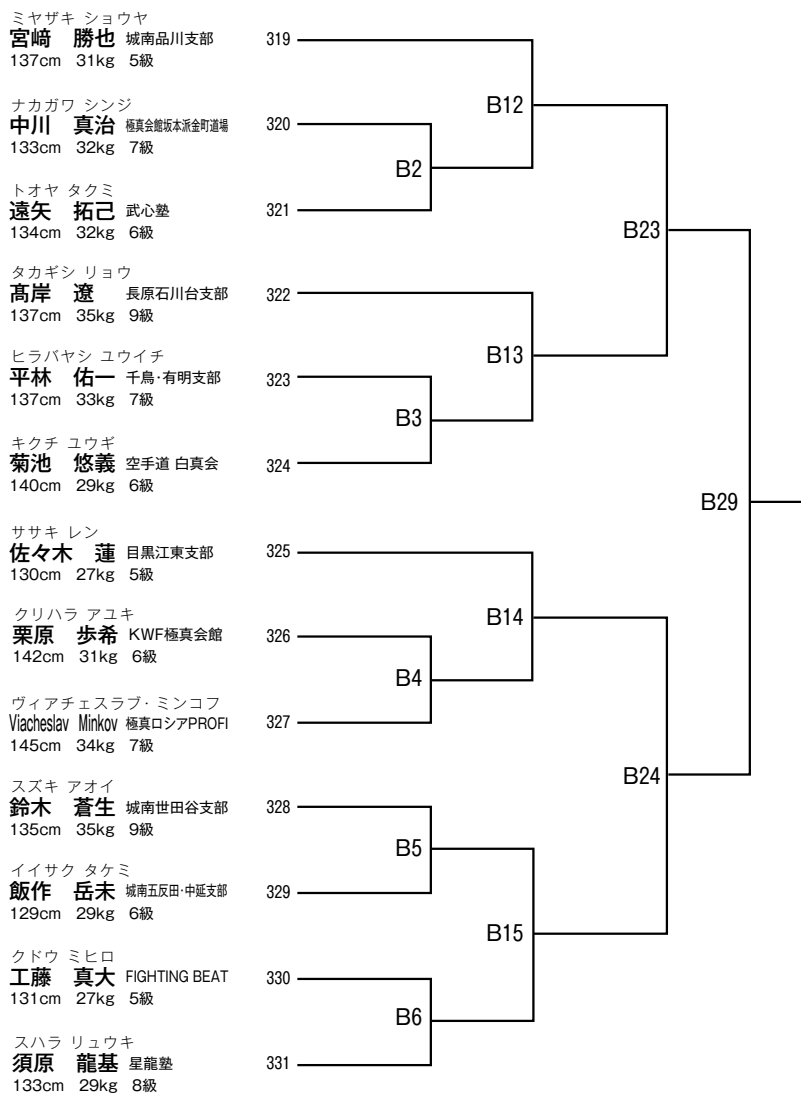

新人戦の部 小学5年男子重量級(5級以下+35kg)(Bコート)

試合時間:本戦1分30秒→延長1分(マスト)

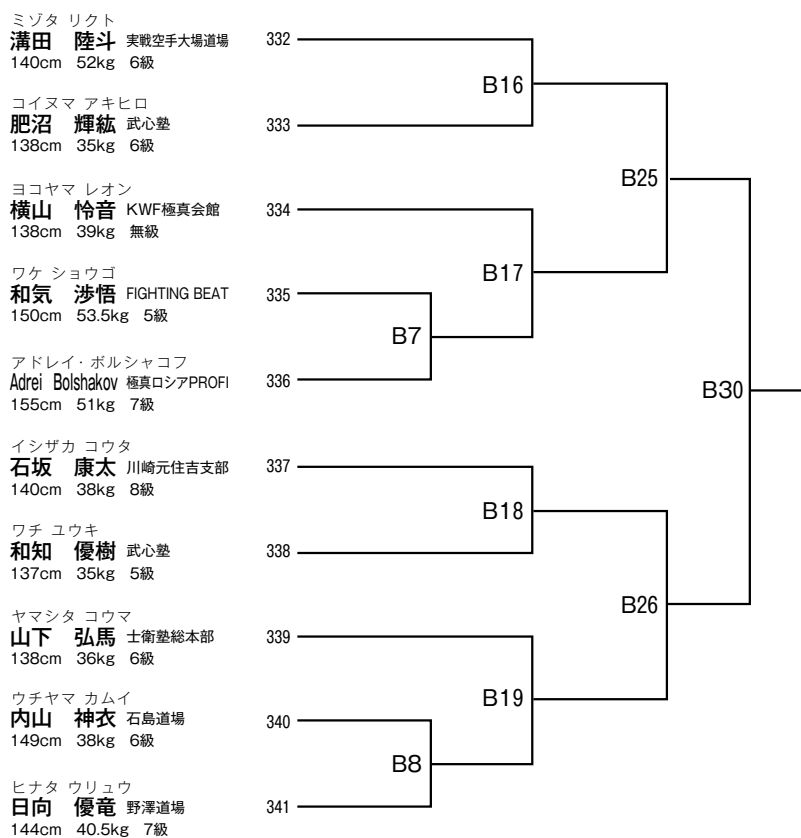

新人戦の部 小学5年女子軽量級(5級以下-35kg)(Aコート)

試合時間:本戦1分30秒→延長1分(マスト)

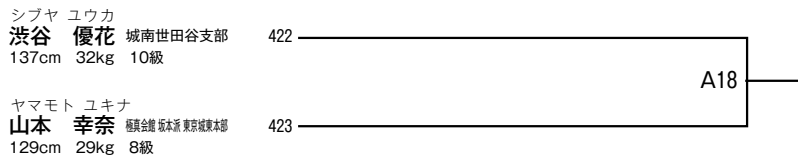

新人戦の部 小学6年男子軽量級(5級以下-40kg)(Aコート)

試合時間:本戦1分30秒→延長1分(マスト)

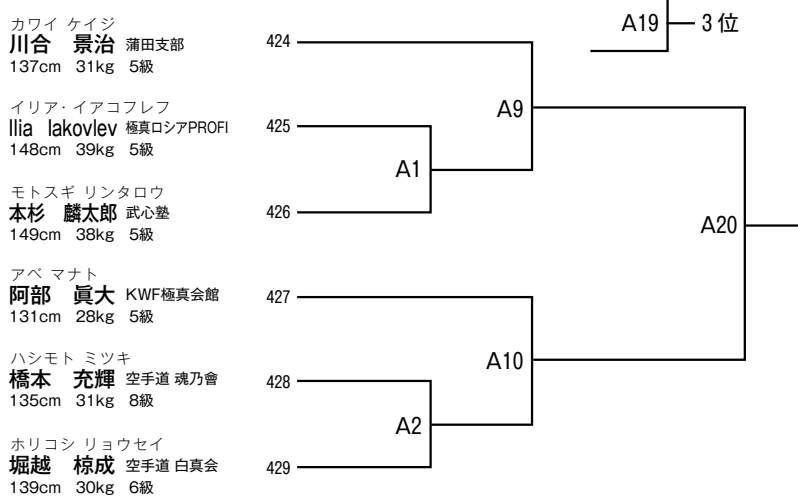

新人戦の部 小学6年男子重量級(5級以下+40kg)(Aコート)

試合時間:本戦1分30秒→延長1分(マスト)

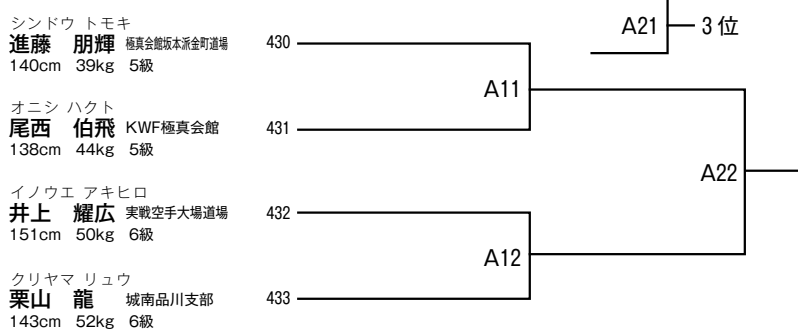

新人戦の部 小学6年女子軽量級(5級以下-40kg)(Aコート)

試合時間:本戦1分30秒→延長1分(マスト)

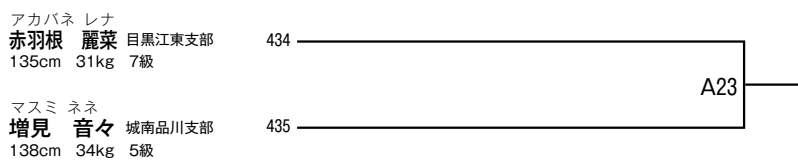

国際ジュニアユースクラス 4~5才 男女混合(Dコート)

試合時間:本戦1分→延長1分→体重判定3kg→再延長1分(マスト)

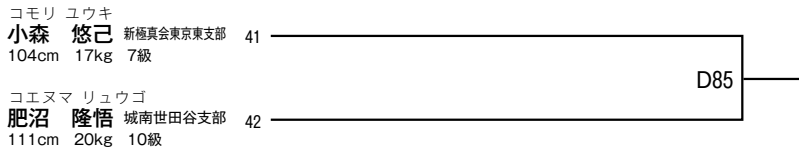

国際ジュニアユースクラス 6~7才 女子の部(Dコート)

試合時間:本戦1分30秒→延長1分→体重判定3kg→再延長1分(マスト)

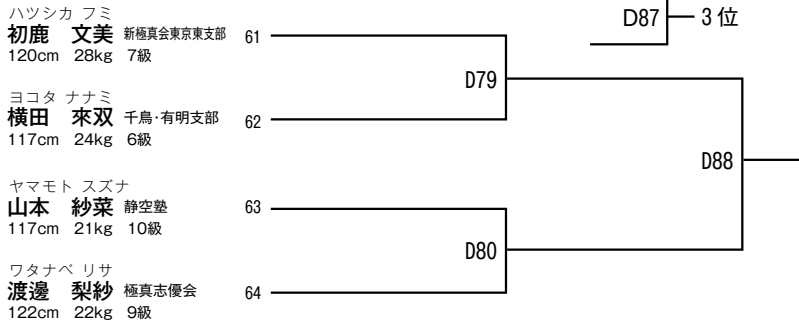

国際ジュニアユースクラス 8~9才 男子の部 -25kg(Dコート)

試合時間:本戦1分30秒→延長1分30秒→体重判定3kg→再延長1分30秒(マスト)

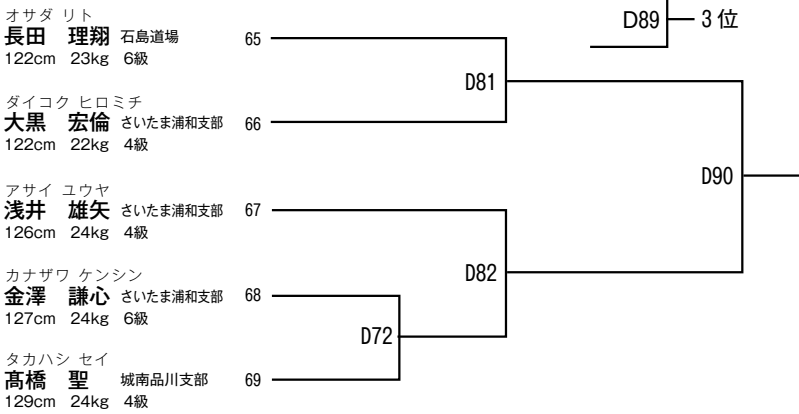

国際ジュニアユースクラス 6~7才 男子の部(Dコート)

試合時間:本戦1分30秒→延長1分→体重判定3kg→再延長1分(マスト)

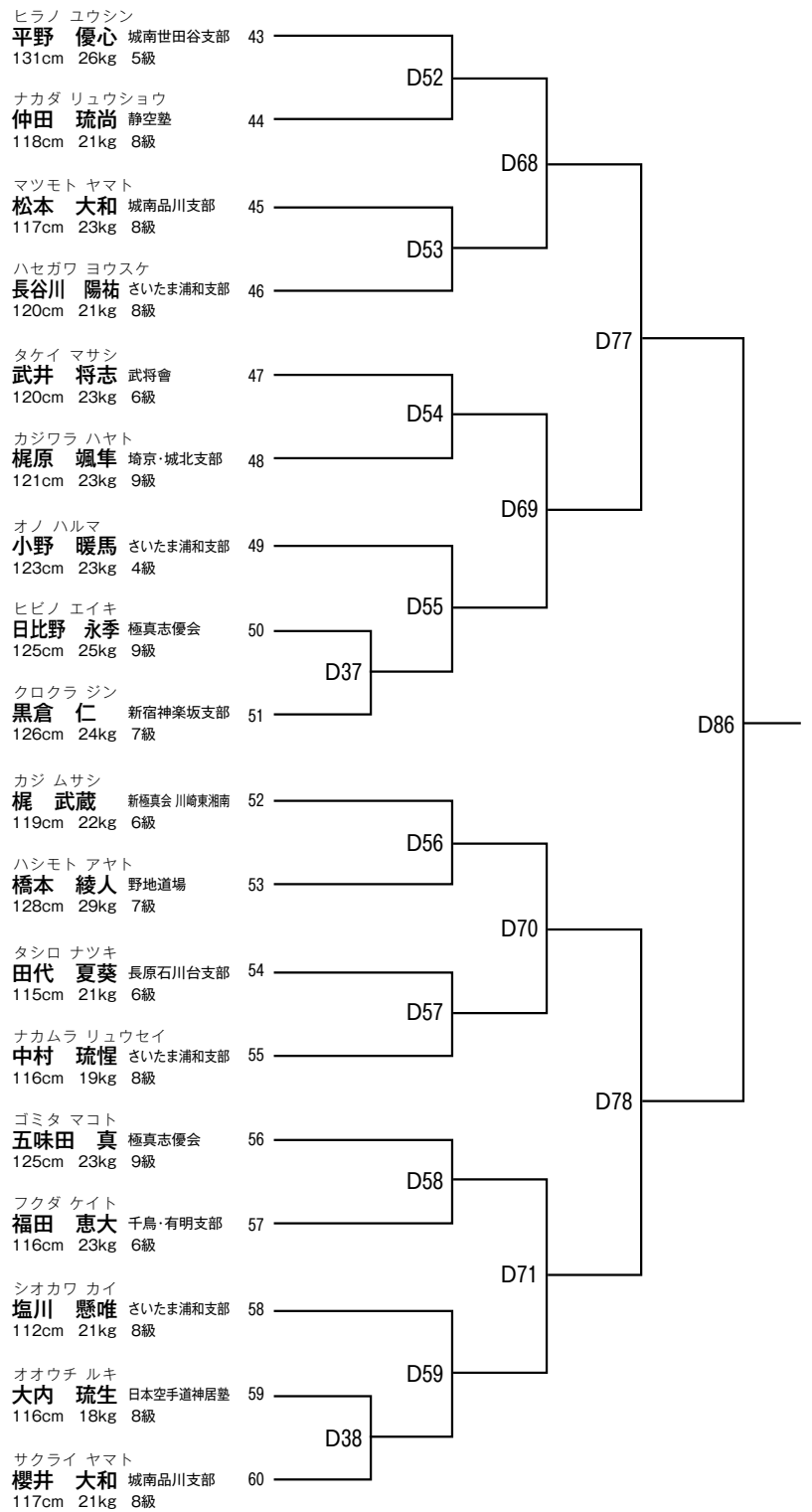

必勝！

城南品川支部

池田愛理

青木悠隼	松本虎太郎	櫻井大和	高橋 聖
石井啓太	松本大和	古谷一心	永井裕飛
宮本晴弥	大嶋広翔	栗山 龍	小山 蓮
比留間琴奈	高倉翔太	中澤拓海	宮崎勝也
増見音々	吉村幸輝	佐竹実優	宮崎瑠愛

国際ジュニアユースクラス 8~9才 男子の部 -30kg(Dコート)

試合時間:本戦1分30秒→延長1分30秒→体重判定3kg→再延長1分30秒(マスト)

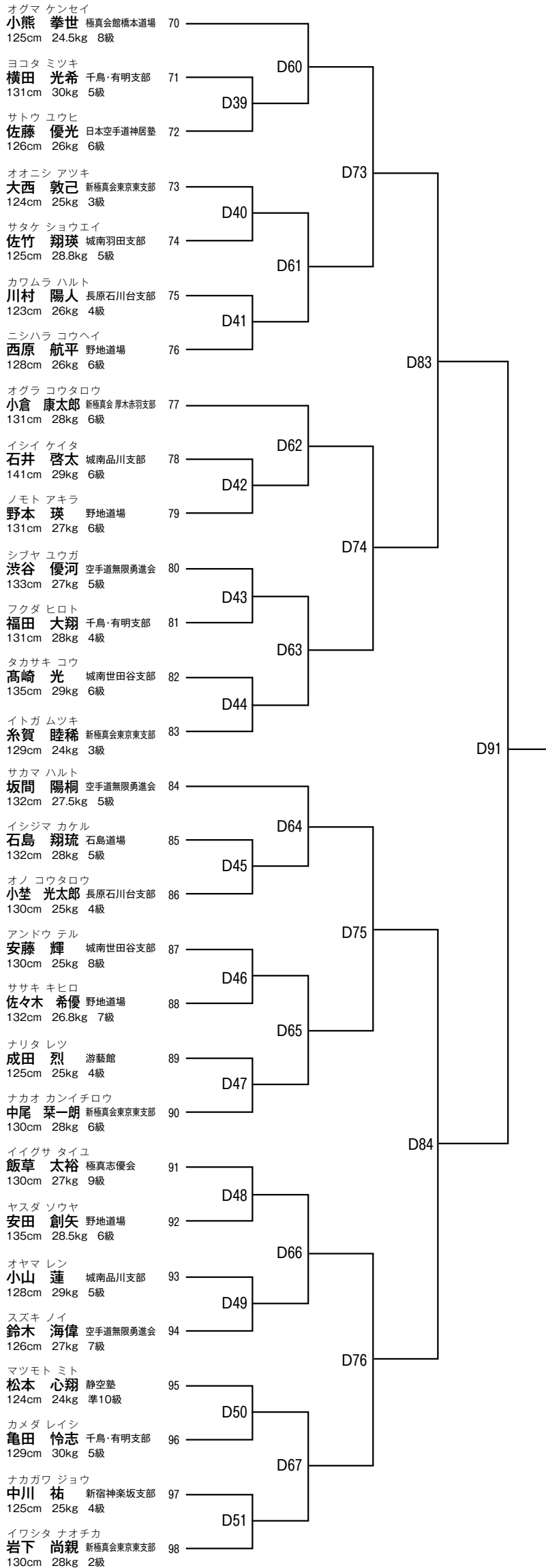

国際ジュニアユースクラス 8~9才 男子の部 +30kg(Eコート)

試合時間:本戦1分30秒→延長1分30秒→体重判定3kg→再延長1分30秒(マスト)

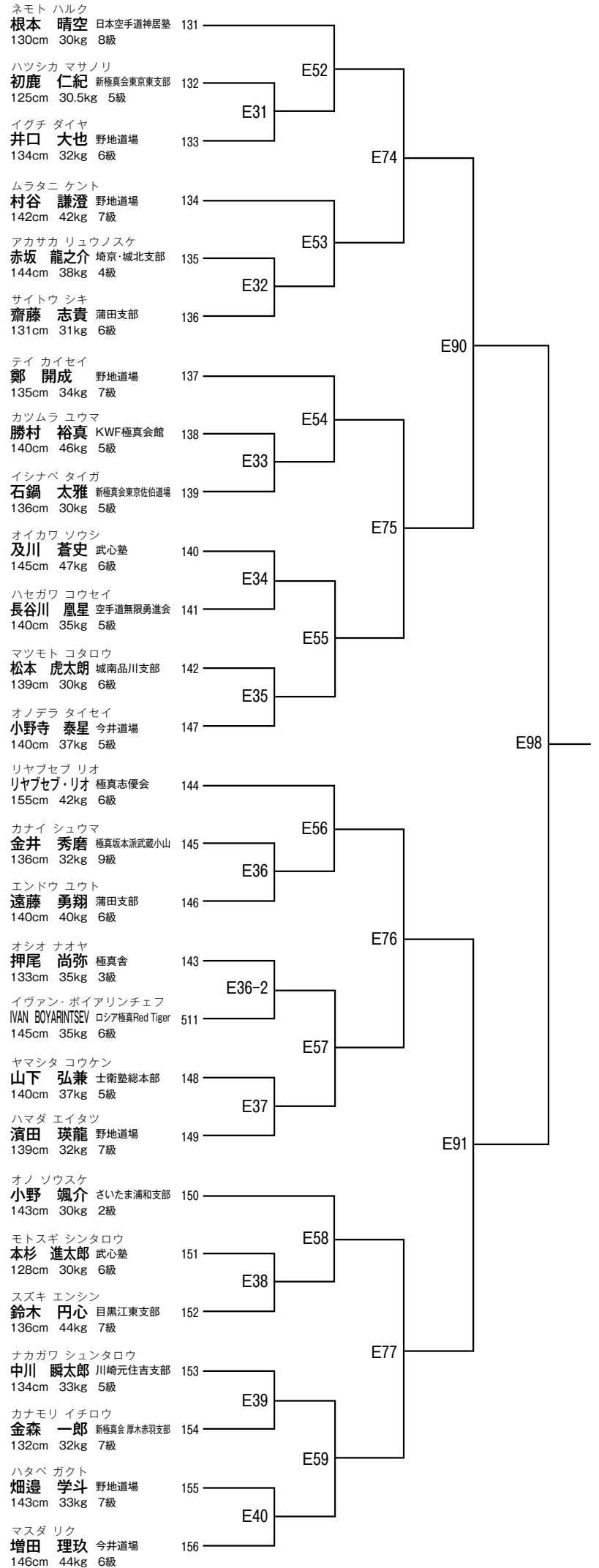

国際ジュニアユースクラス 8~9才 女子の部 -30kg(Eコート)

試合時間:本戦1分30秒→延長1分30秒→体重判定3kg→再延長1分30秒(マスト)

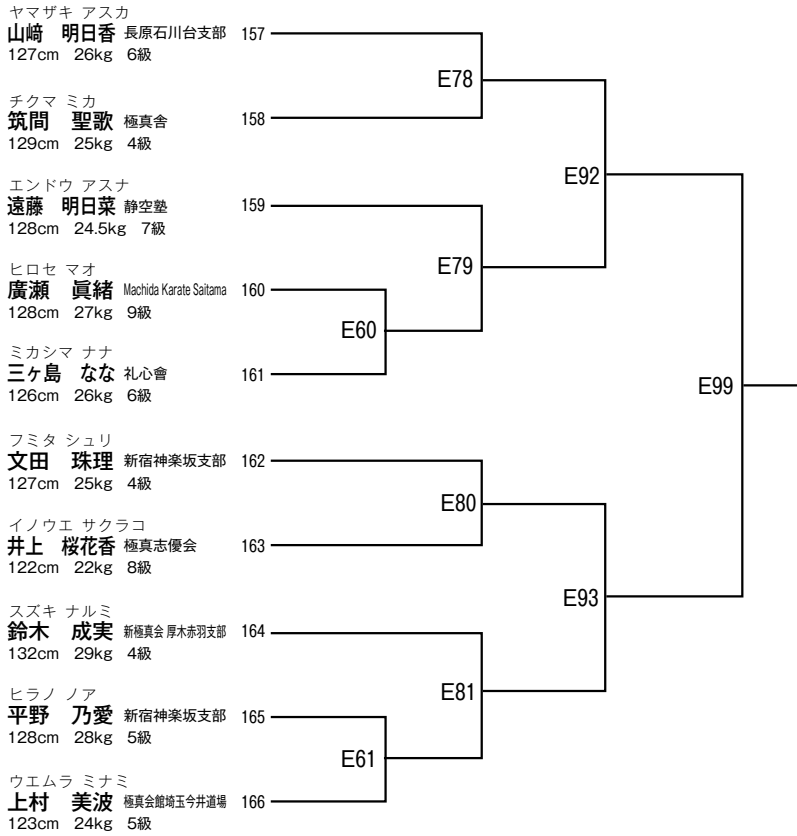

国際ジュニアユースクラス 8~9才 女子の部 +30kg(Eコート)

試合時間:本戦1分30秒→延長1分30秒→体重判定3kg→再延長1分30秒(マスト)

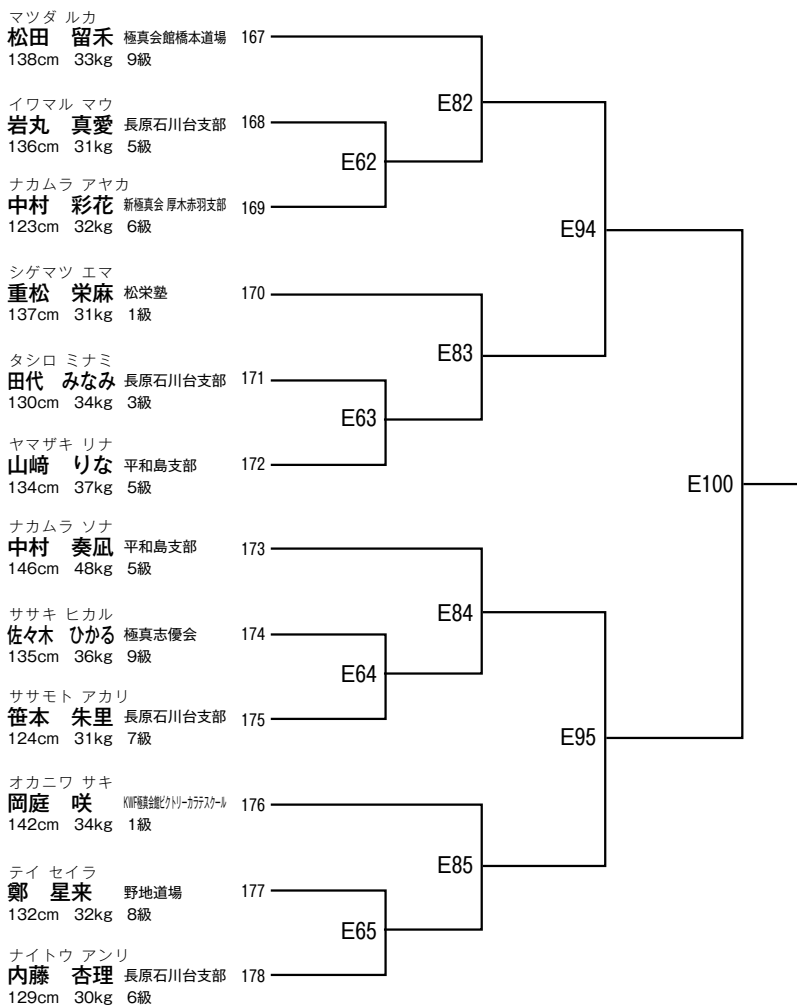

国際ジュニアユースクラス 10~11才 男子の部 -35kg(Eコート)

試合時間:本戦1分30秒→延長1分30秒→体重判定3kg→再延長1分30秒(マスト)

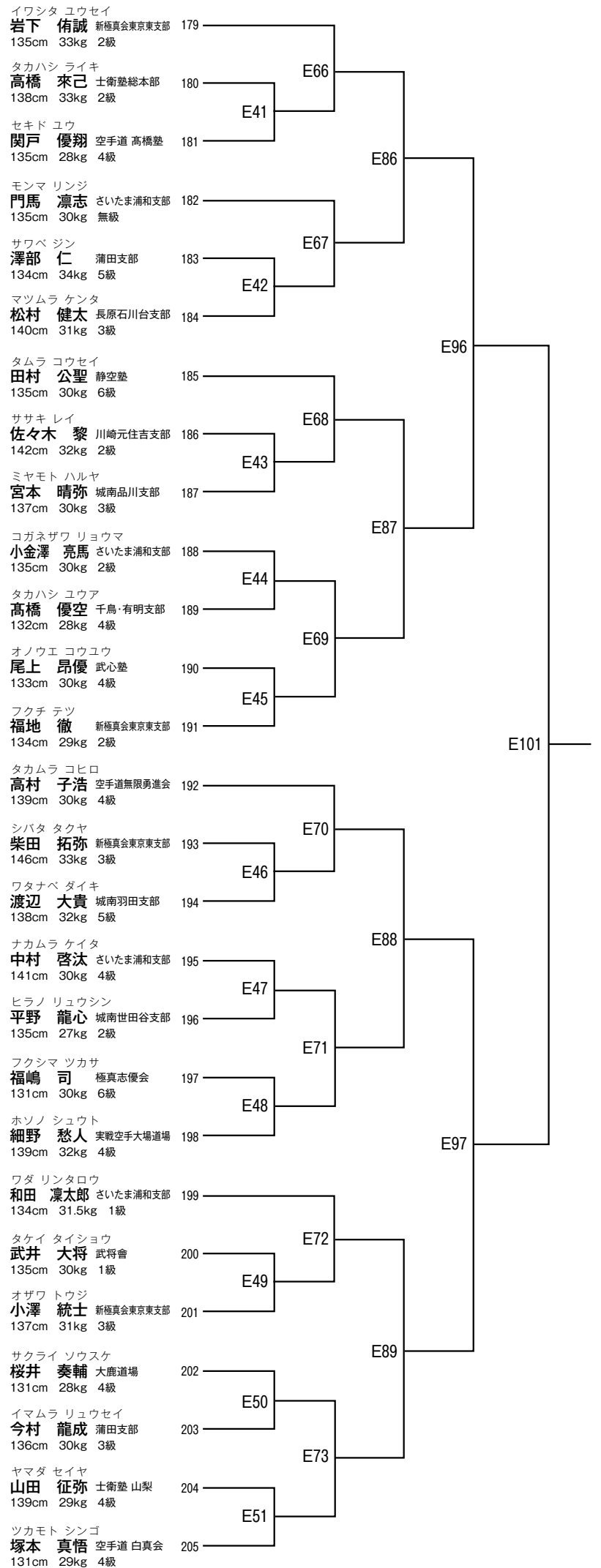

国際ジュニアユースクラス 10~11才 男子の部 -45kg(Cコート)

試合時間:本戦1分30秒→延長1分30秒→体重判定3kg→再延長1分30秒(マスト)

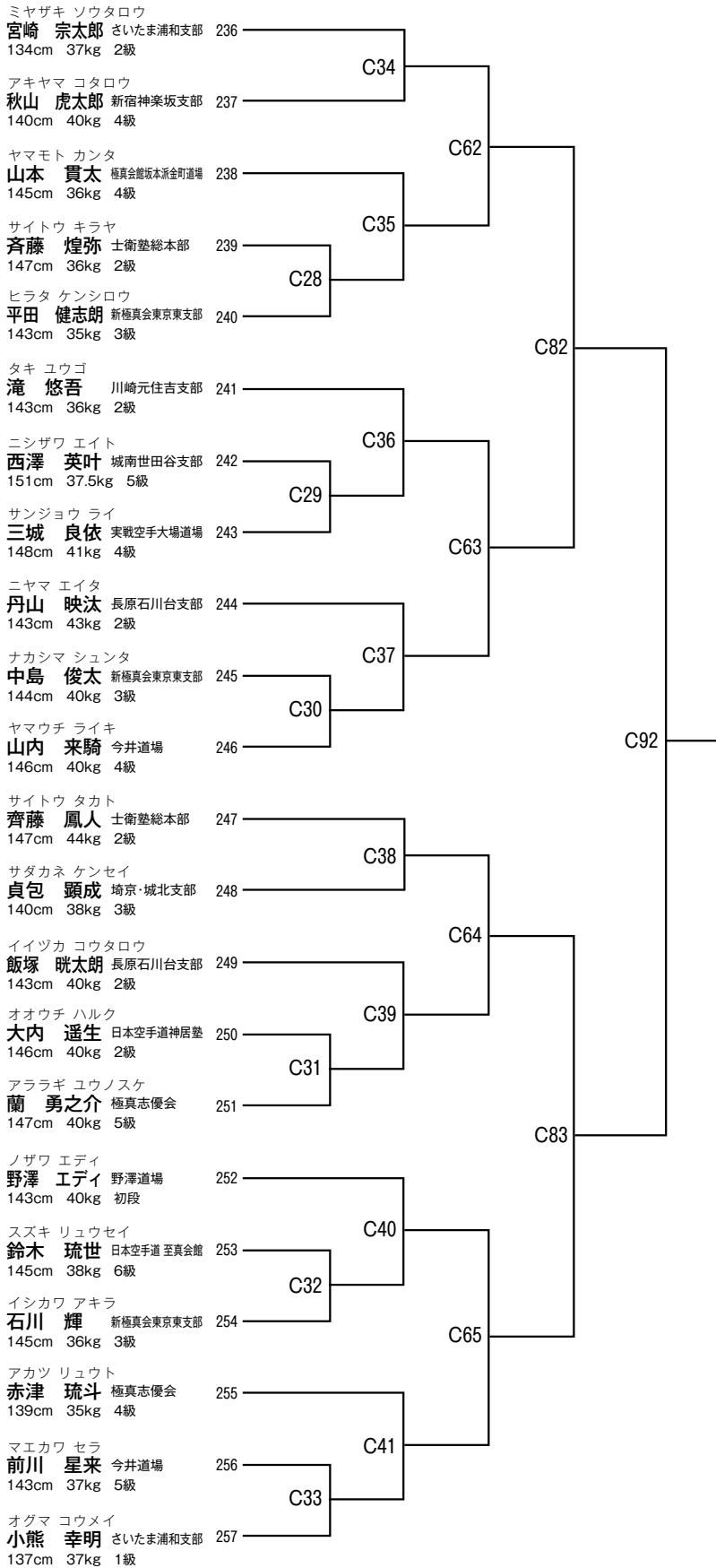

国際ジュニアユースクラス 10~11才 男子の部 +45kg(Cコート)

試合時間:本戦1分30秒→延長1分30秒→体重判定3kg→再延長1分30秒(マスト)

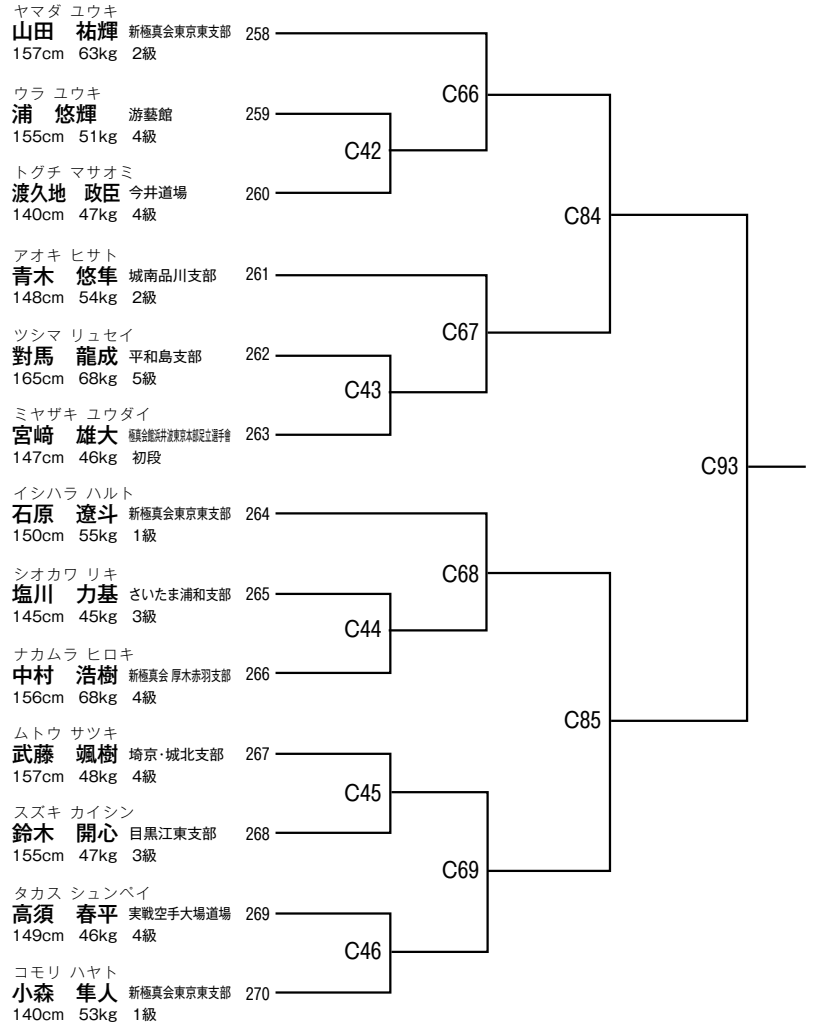

国際ジュニアユースクラス 10~11才 女子の部 -35kg(Cコート)

試合時間:本戦1分30秒→延長1分30秒→体重判定3kg→再延長1分30秒(マスト)

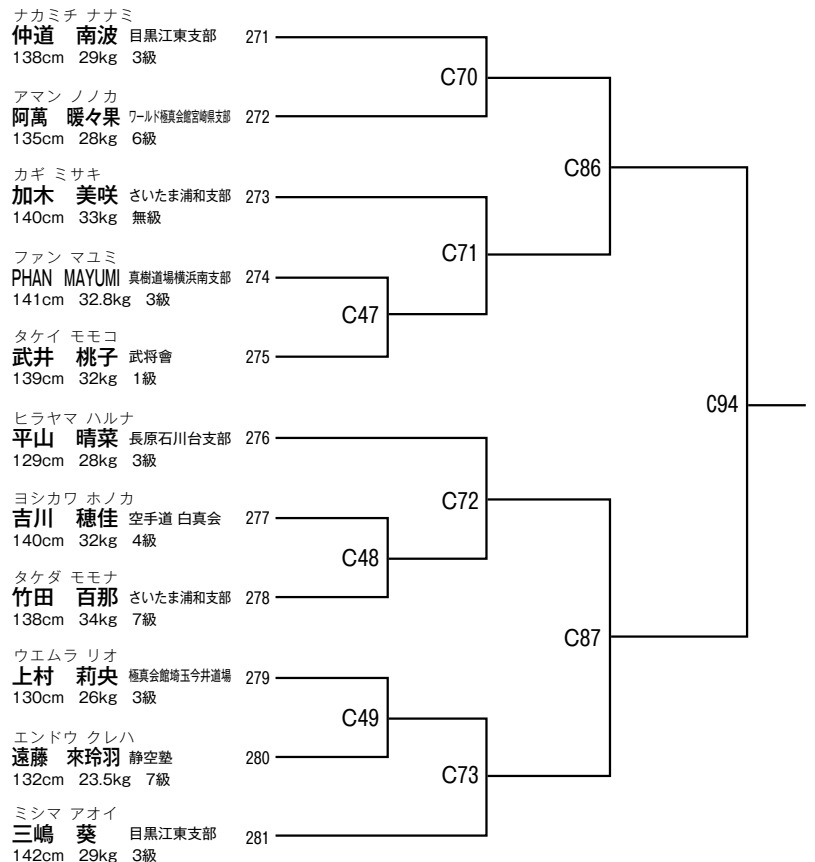

国際ジュニアユースクラス 10~11才 女子の部 -45kg(Cコート)

試合時間:本戦1分30秒→延長1分30秒→体重判定3kg→再延長1分30秒(マスト)

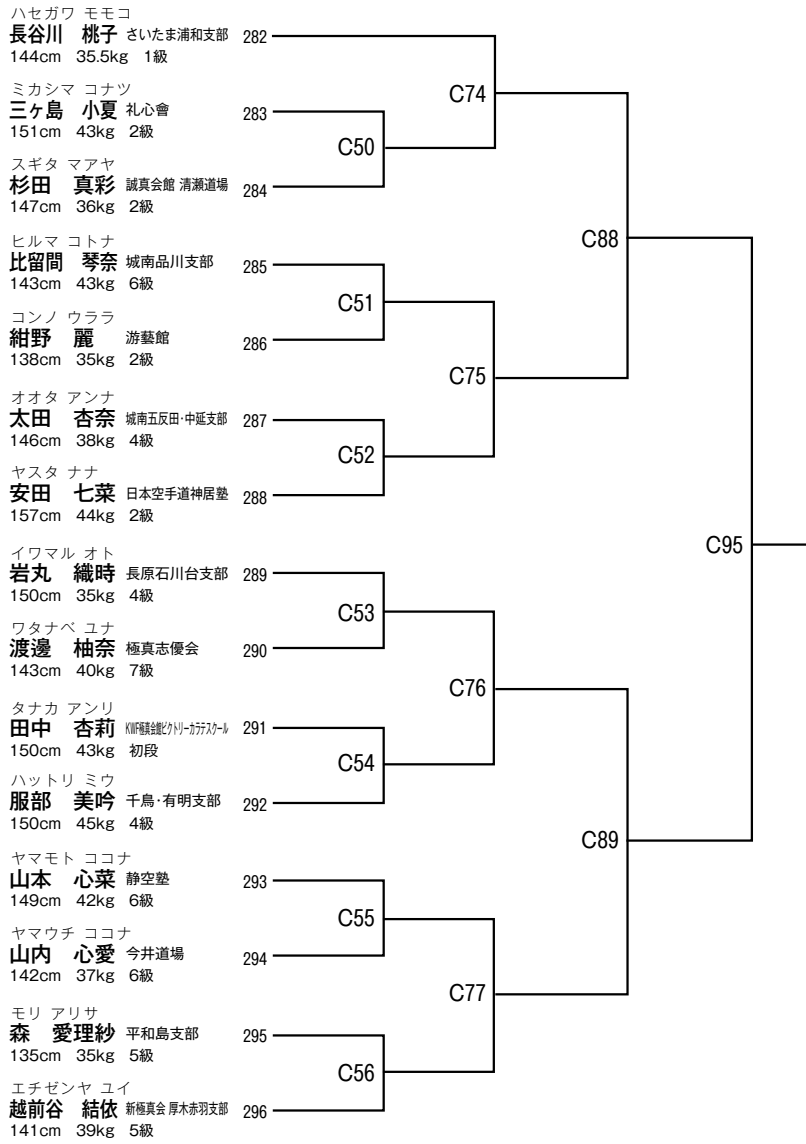

国際ジュニアユースクラス 12~13才 男子の部 -40kg(Cコート)

試合時間:本戦1分30秒→延長1分30秒→体重判定3kg→再延長1分30秒(マスト)

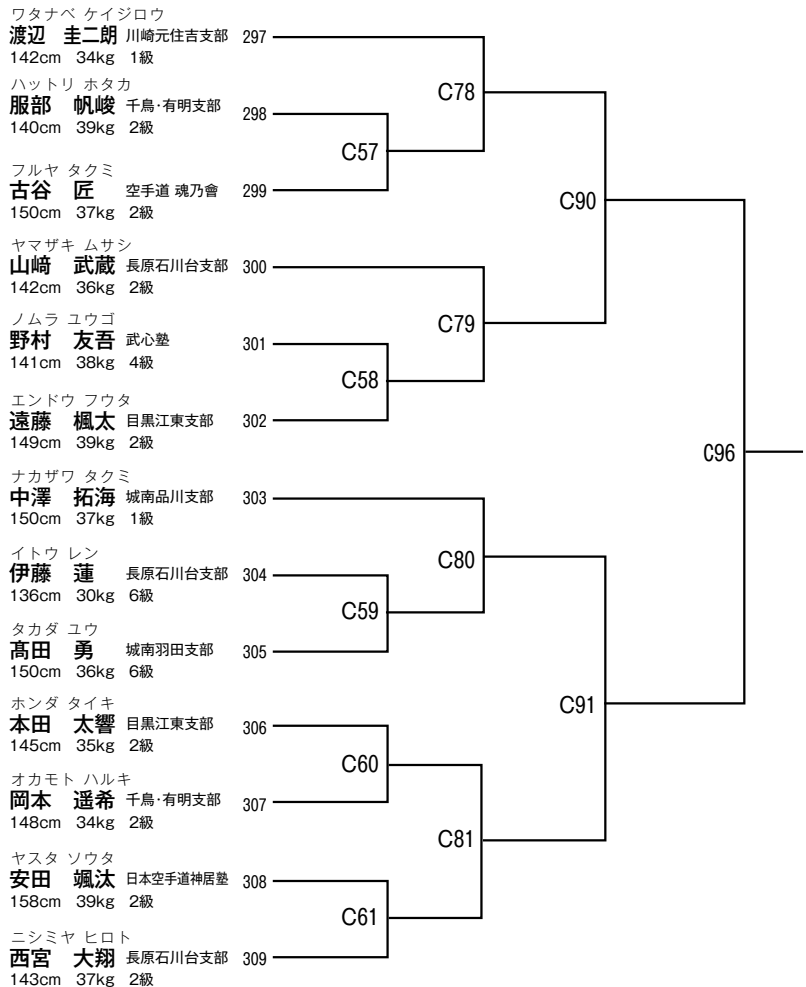

国際ジュニアユースクラス 12~13才 女子の部 -50kg(Bコート)

試合時間:本戦1分30秒→延長1分30秒→体重判定3kg→再延長1分30秒(マスト)

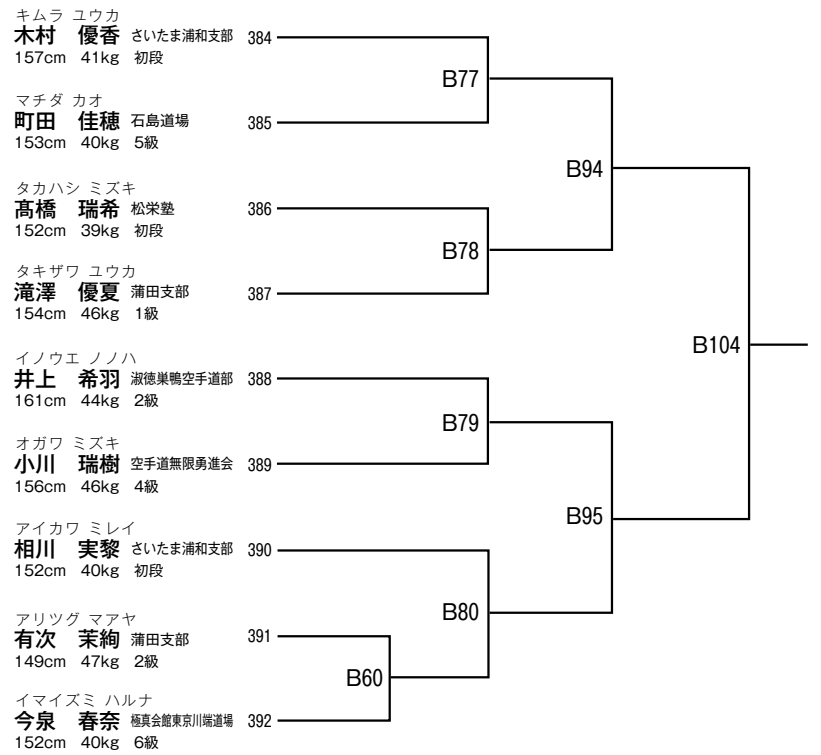

国際ジュニアユースクラス 12~13才 男子の部 +50kg(Bコート)

試合時間:本戦1分30秒→延長1分30秒→体重判定3kg→再延長1分30秒(マスト)

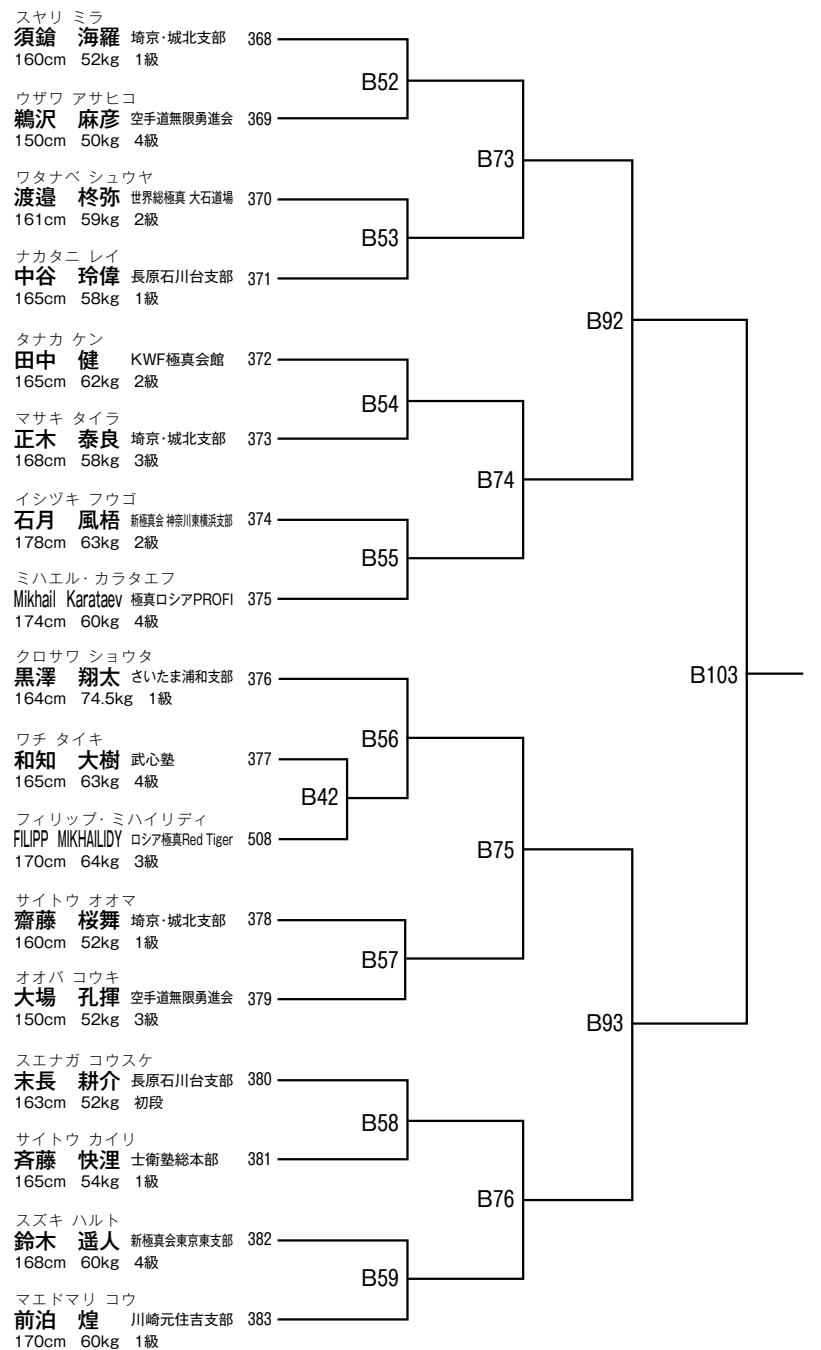

国際ジュニアユースクラス 12~13才 男子の部 -50kg(Bコート)

試合時間:本戦1分30秒→延長1分30秒→体重判定3kg→再延長1分30秒(マスト)

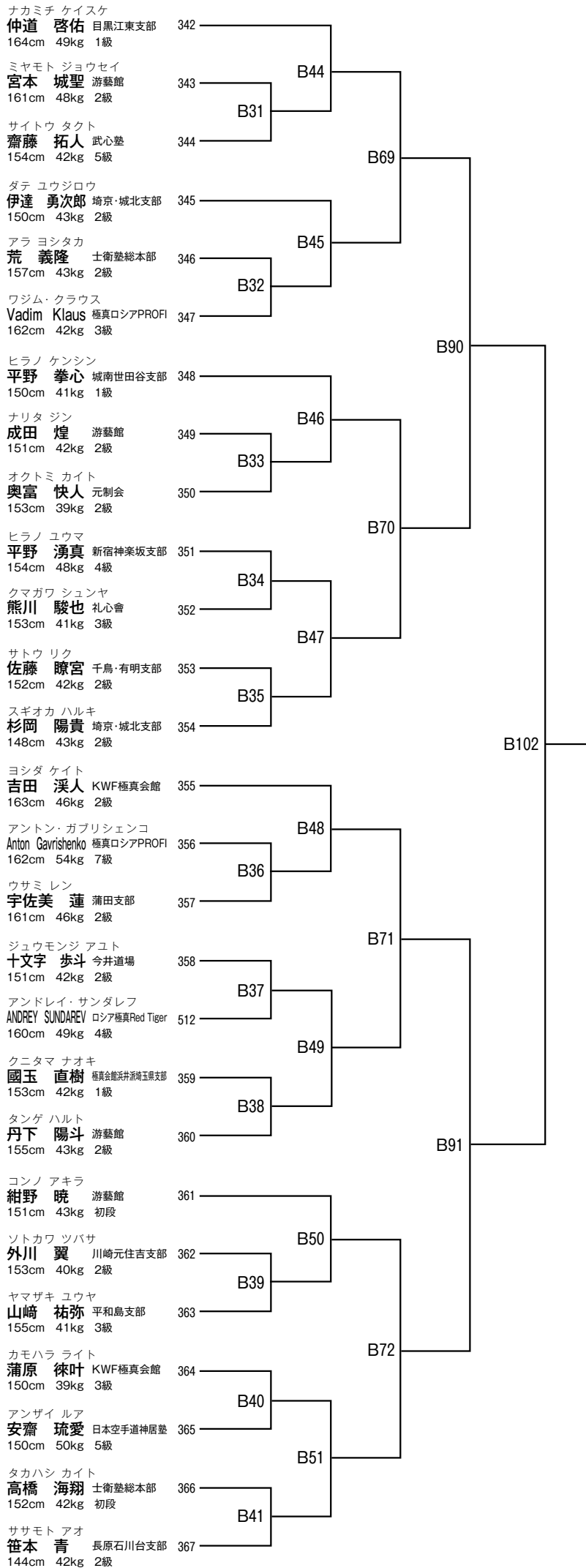

国際ジュニアユースクラス 12~13才 女子の部 +50kg(Bコート)

試合時間:本戦1分30秒→延長1分30秒→体重判定3kg→再延長1分30秒(マスト)

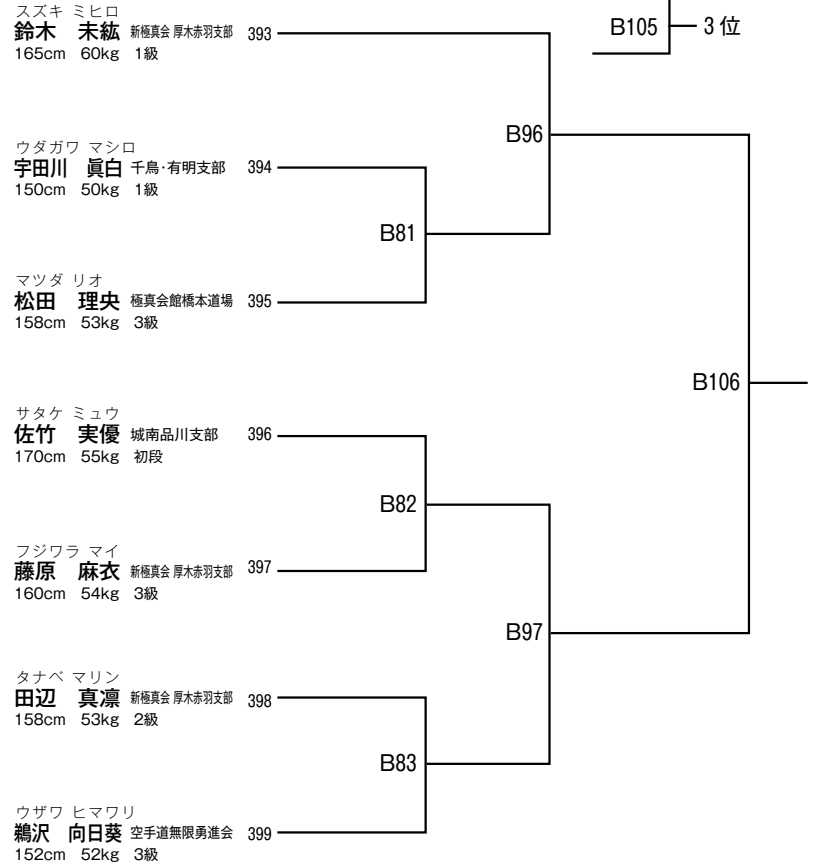

国際ジュニアユースクラス 14~15才 男子の部 -50kg(Bコート)

試合時間:本戦1分30秒→延長1分30秒→体重判定3kg→再延長1分30秒(マスト)

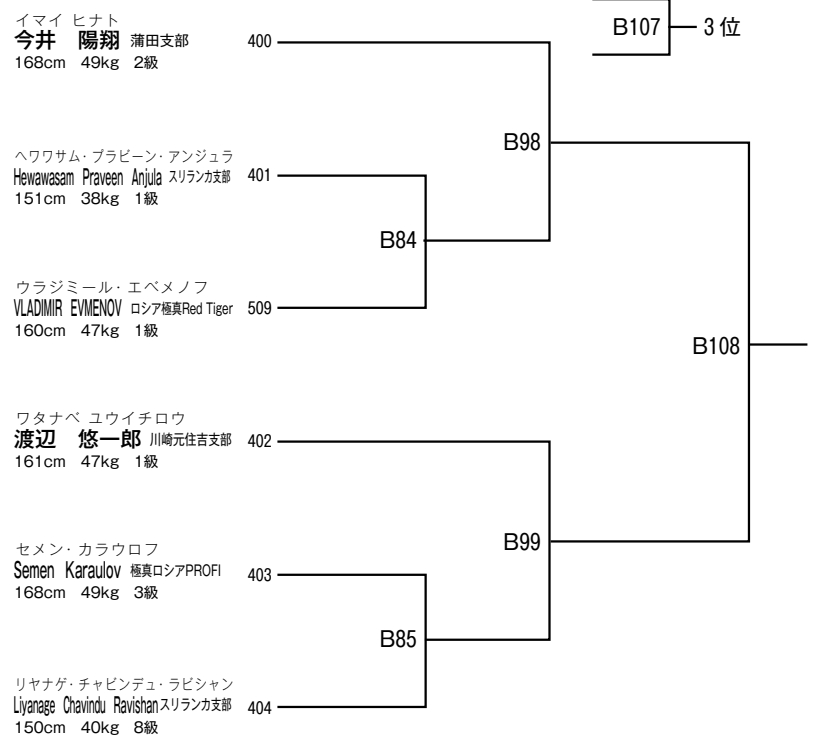

国際ジュニアユースクラス 14~15才 男子の部 -60kg(Bコート)

試合時間:本戦1分30秒→延長1分30秒→体重判定3kg→再延長1分30秒(マスト)

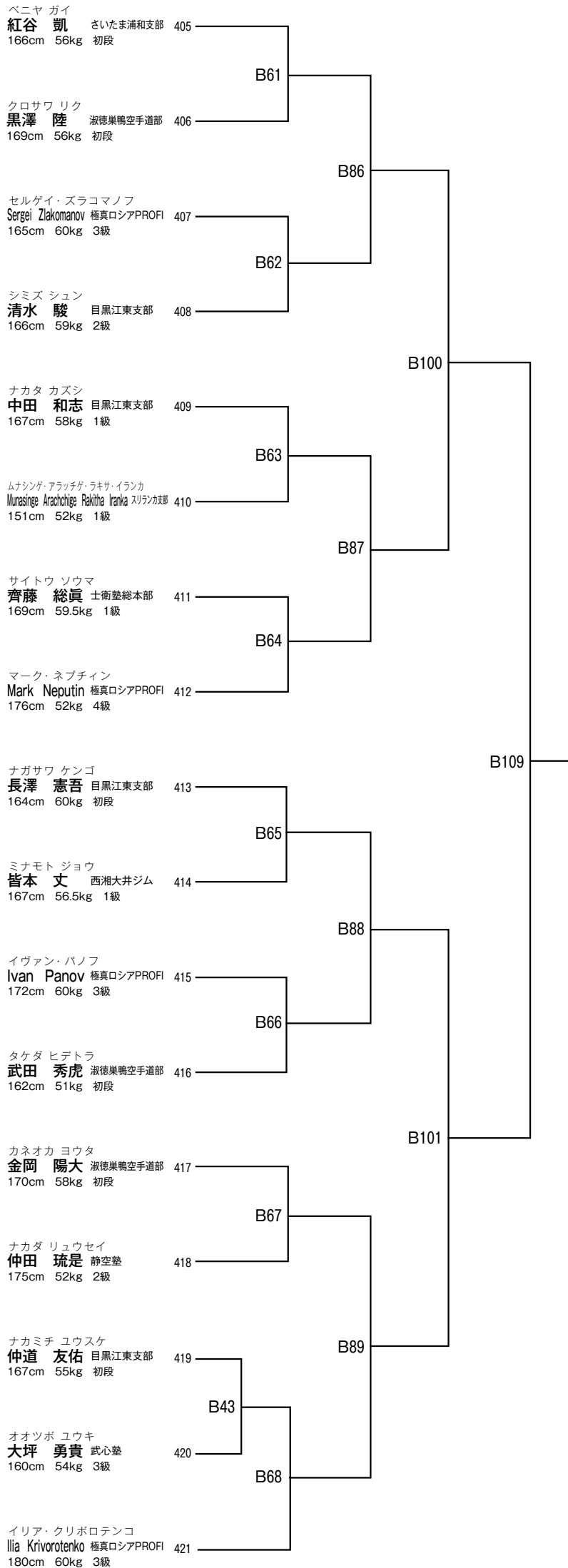

国際ジュニアユースクラス 14~15才 男子の部 +60kg(Aコート)

試合時間:本戦1分30秒→延長1分30秒→体重判定3kg→再延長1分30秒(マスト)

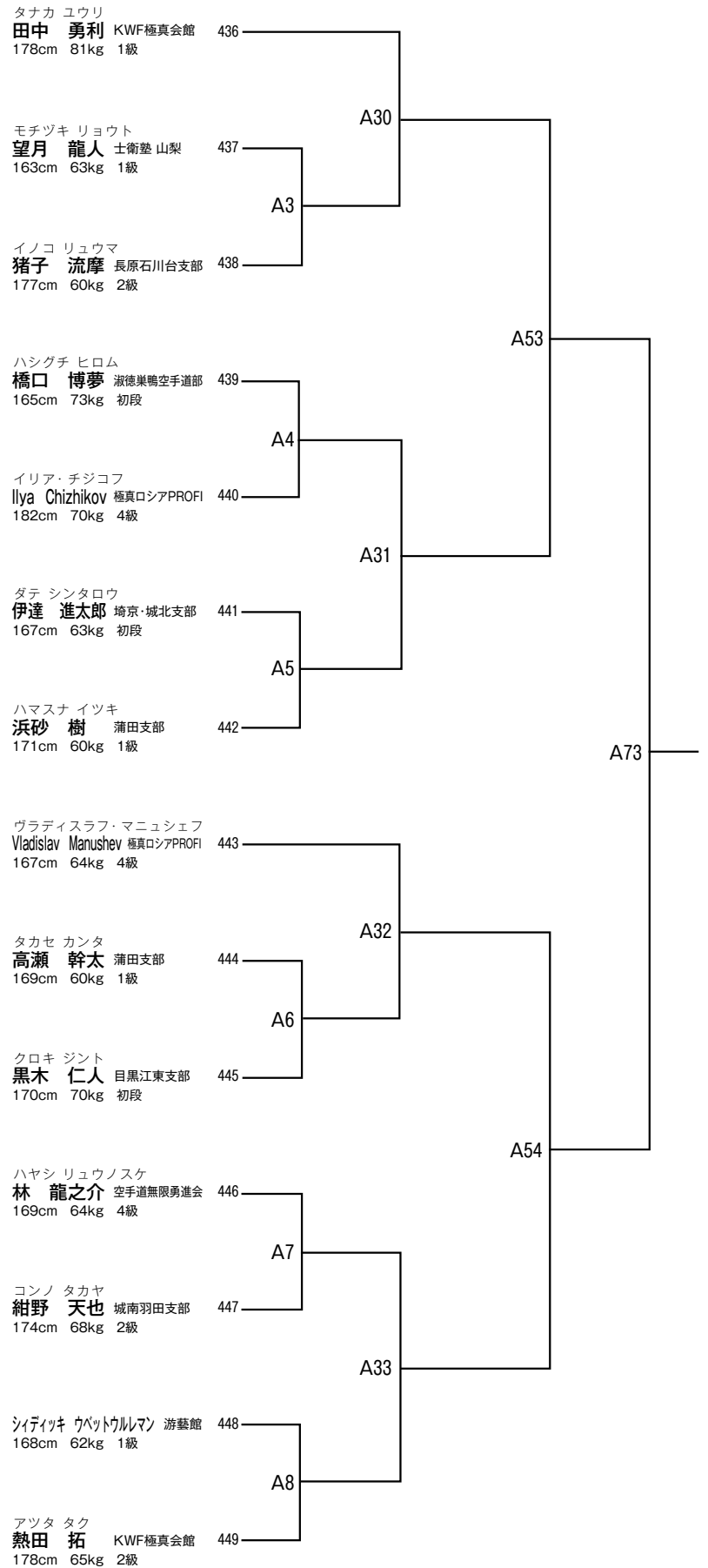

国際ジュニアユースクラス 14~15才 女子の部 -55kg(Aコート)

試合時間:本戦1分30秒→延長1分30秒→体重判定3kg→再延長1分30秒(マスト)

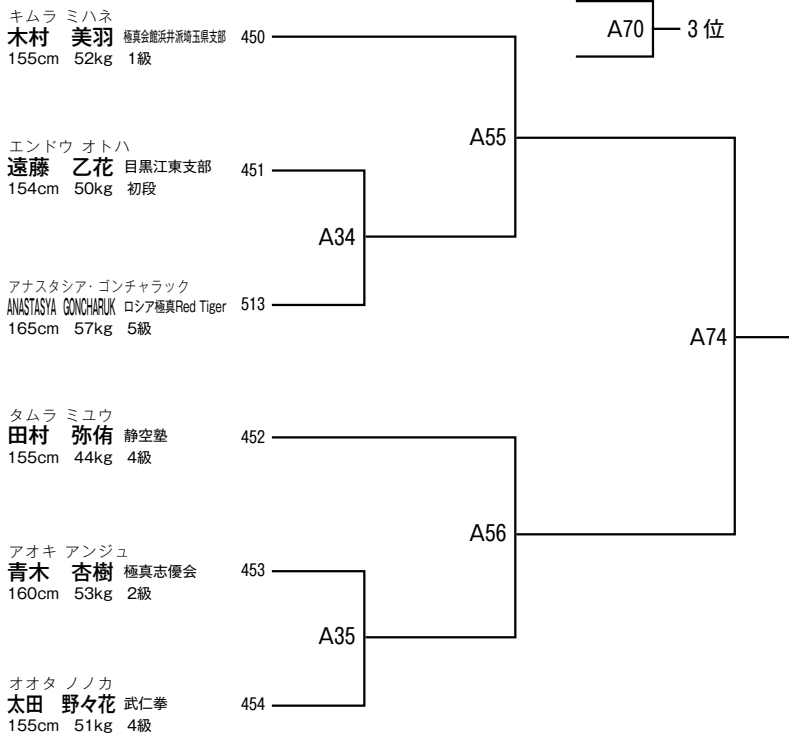

国際ジュニアユースクラス 16~17才 男子の部 -65kg(Aコート)

試合時間:本戦2分→延長2分→体重判定3kg→再延長2分(マスト)

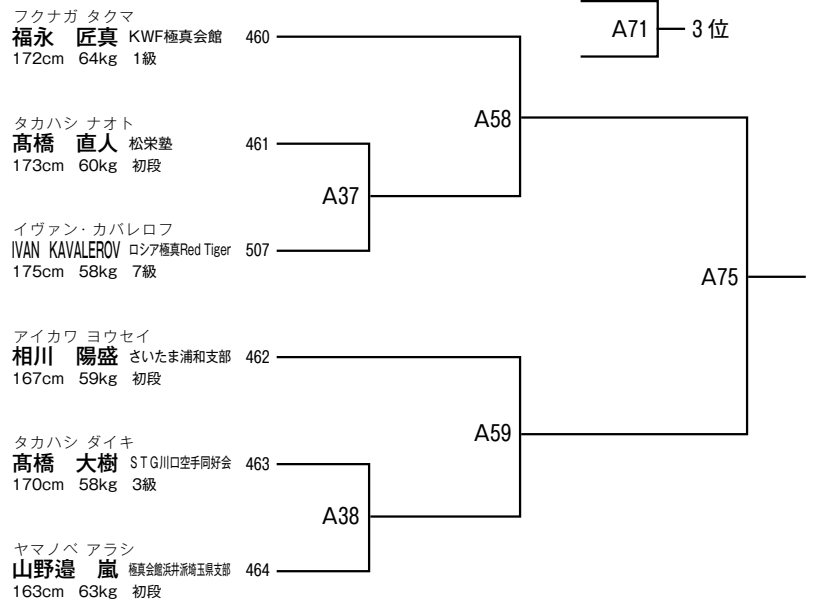

国際ジュニアユースクラス 14~15才 女子の部 +55kg(Aコート)

試合時間:本戦1分30秒→延長1分30秒→体重判定3kg→再延長1分30秒(マスト)

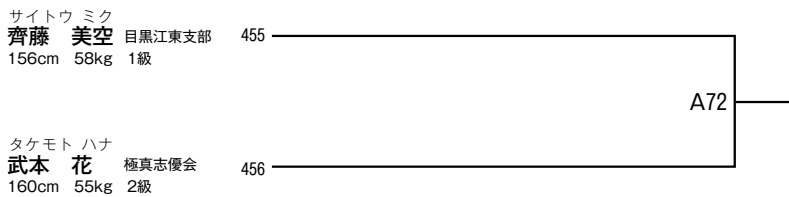

国際ジュニアユースクラス 16~17才 男子の部 +65kg(Aコート)

試合時間:本戦2分→延長2分→体重判定3kg→再延長2分(マスト)

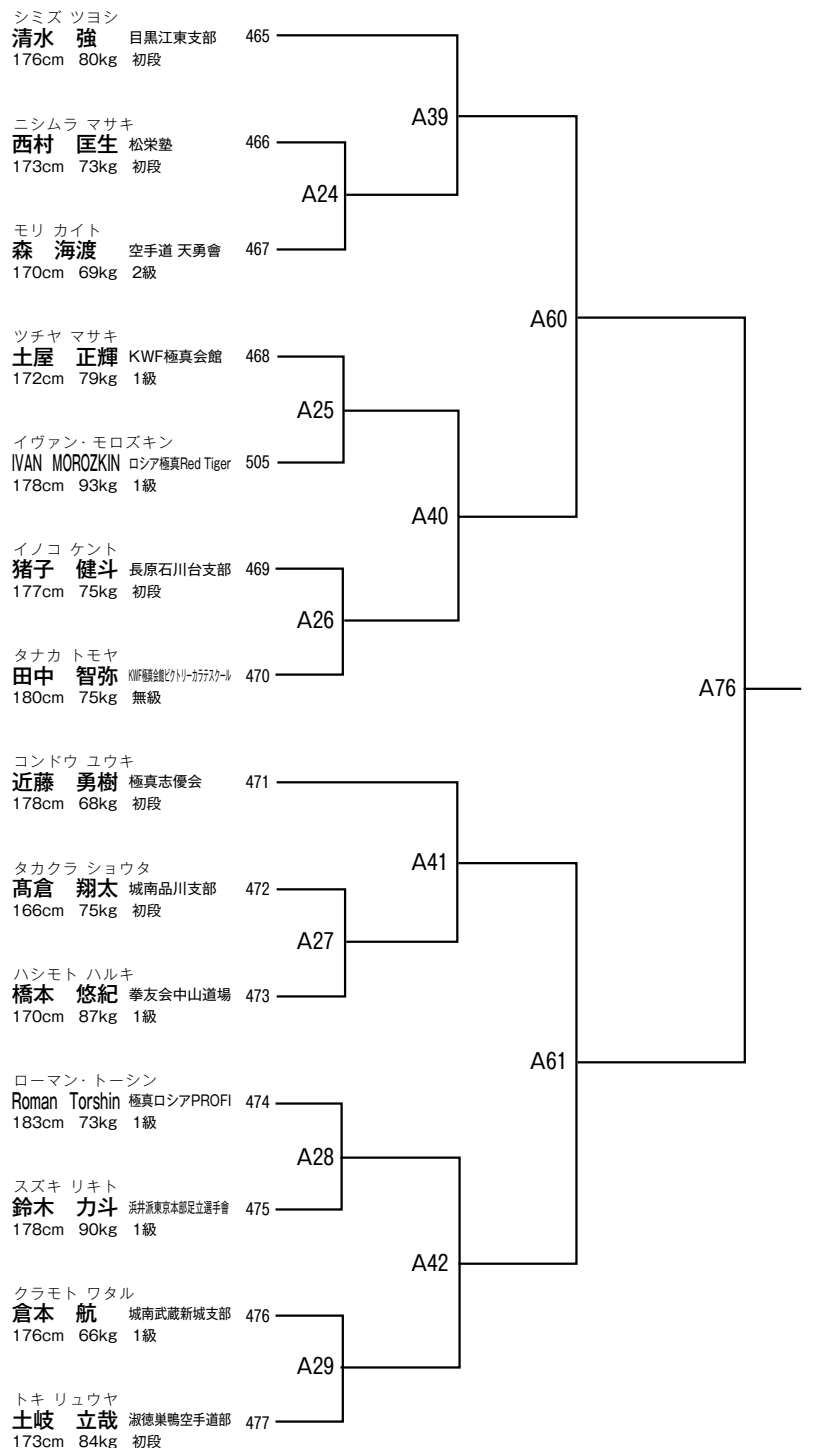

国際ジュニアユースクラス 16~17才 男子の部 -55kg(Aコート)

試合時間:本戦2分→延長2分→体重判定3kg→再延長2分(マスト)

	サエキ カズマ 佐伯 和真	サトウ リョウマ 佐藤 竜馬	フクシマ アツシ 福島 敦史
サエキ カズマ 457 佐伯 和真 極真会館浜井浜崎玉泉支部 167cm 55kg 初段		A13	A36
サトウ リョウマ 458 佐藤 竜馬 今井道場 165cm 50kg 2級			A57
フクシマ アツシ 459 福島 敦史 極真会館浜井浜崎玉泉支部 166cm 54kg 初段			